

PROCEDIMIENTO DE INSTALACIÓN CAJA DE REGISTRO ECOTANK®



El mejor tanque

Usted ha adquirido una **Caja de Registro Ecotank®** para agua residual o agua pluvial. Para una correcta instalación de esta se le sugiere leer con atención las recomendaciones proporcionadas en este documento.

¡ATENCIÓN!

El incumplimiento de las recomendaciones contenidas en este manual anulará la garantía sobre el producto.

NOMENCLATURA

- 1 Cuerpo cilíndrico de polietileno de media densidad (MDPE).
- 2 ACOPLA A: Para conectar únicamente la tubería principal de llegada de líquido. Este acople está más alto que los demás y viene abierto de fábrica.
- 3 ACOPLAS B: Para conectar a conveniencia la tubería de salida o tuberías de entrada auxiliares.
- 4 Tapa de inspección con cierre de ¼ de vuelta.

FUNCIONES

Se puede utilizar la **Caja de Registro Ecotank®** para los siguientes usos:

- Cambios de dirección, pendiente o diámetro de ramales sanitarios o pluviales.
- Interconexión de dos o hasta 4 ramales (3 entradas máximo / 1 única salida)
- Inspección de ramales rectos de gran longitud.
- Interconexión de tuberías perforadas de drenaje séptico
- Registro previo o posterior de sistemas sépticos.
- Puntos de inspección previa descarga de efluentes sanitarios o pluviales.

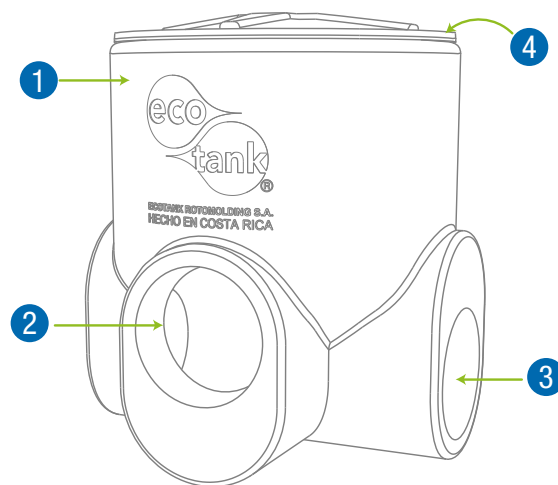

PREPARACIÓN ANTES DE INSTALAR

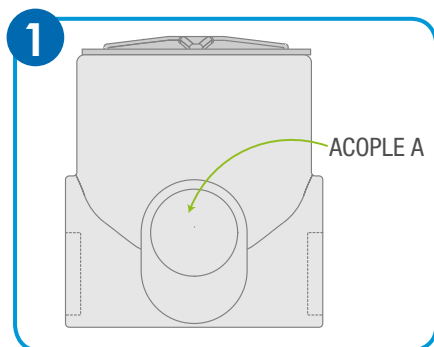

Identifique el **ACOPLA A** en la Caja, el cual está más alto con respecto a las demás y está abierto. Esta tendrá que recibir la tubería de entrada principal.

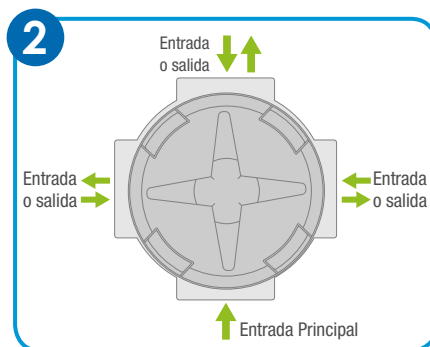

Defina cuáles son los ramales a conectar según sus necesidades a partir de las siguientes configuraciones:

- 1 ENTRADA / 1 SALIDA
- 1 ENTRADA Principal y una entrada auxiliar / 1 SALIDA
- 1 ENTRADA Principal y dos entradas auxiliares / 1 SALIDA

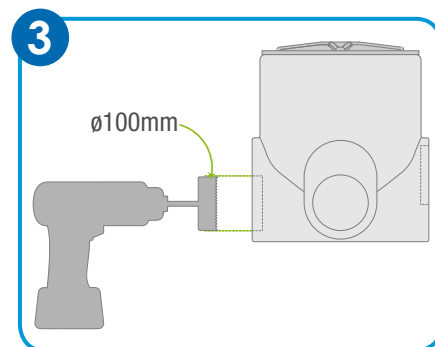

Proceda a remover las paredes de los acoples ciegos que desee interconectar en la **CAJA** con una Broca-sierra de 100 mm Ø.

Los productos ilustrados pueden cambiar sin previo aviso en su aspecto o partes, como resultado de los procesos de mejora continua a que están sujetos, sin implicar mayor responsabilidad de la empresa.

PASOS PARA UNA CORRECTA INSTALACIÓN



Proceda a excavar en el terreno un agujero de unos 45 cm de diámetro donde se ubique la **Caja de Registro Ecotank®**. El fondo del agujero debe nivelarse y debe estar libre de piedras que puedan dañar el fondo de la **CAJA**. La profundidad del agujero dependerá de que el **ACOPLE A** de la caja quede a nivel con la tubería de llegada principal del líquido.

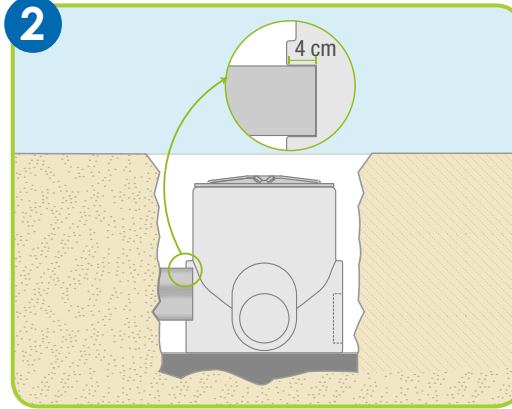

Coloque la **Caja de Registro Ecotank®** dentro de la excavación e inserte a presión la tubería de llegada de líquido unos 4 cm dentro del **ACOPLE A** de la Caja.

**Nota: Únicamente se pueden conectar tuberías de 100mm de diámetro a los acoples de la CAJA. Si se requiere un cambio de diámetro se sugiere utilizar una reducción.*

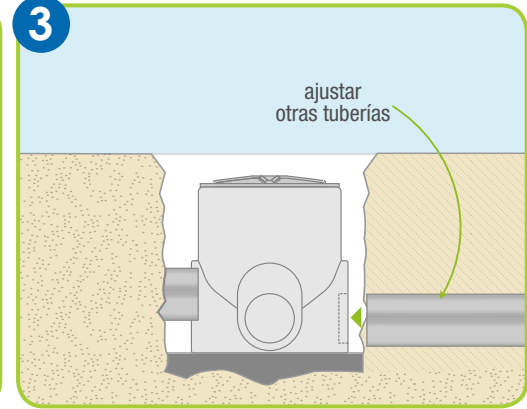

Conecte el resto de las tuberías según corresponda utilizando el mismo método.

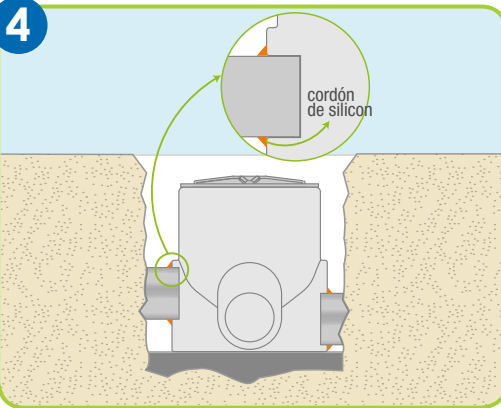

Para evitar posibles filtraciones, se recomienda colocar un cordón de sellador de silicona alrededor de las uniones entre tuberías y los **Acoples** de la **CAJA**.

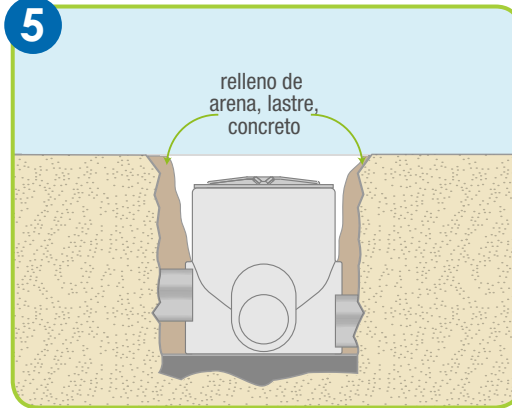

Coloque la tapa de inspección y proceda a rellenar los espacios alrededor de la **CAJA**. Preferiblemente utilice un material estéril: arena, lastre, concreto o similar.

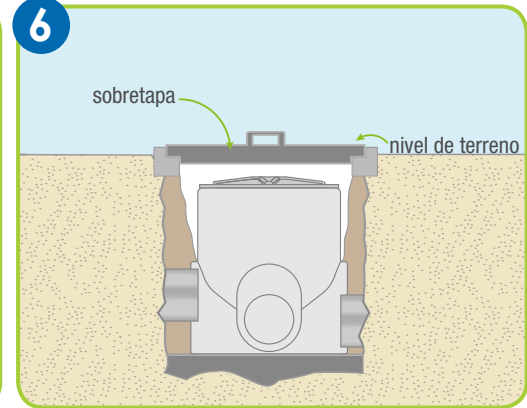

Se recomienda construir una sobretapa de concreto o metal cuando la **CAJA** no quede a nivel de la superficie o cuando exista tránsito peatonal o vehicular.

RECOMENDACIONES GENERALES:

- No se recomienda utilizar la **Caja de Registro Ecotank®** para un uso distinto a los especificados en este documento.
- No instale la **Caja de Registro Ecotank®** sobre una superficie inclinada y/o inestable.
- No coloque la **Caja de Registro Ecotank®** en un terreno donde existan corrientes superficiales de agua o en terrenos propensos a inundarse.
- Nunca utilice la **Caja de Registro Ecotank®** en una posición distinta para la cual se ha diseñado.
- Nunca utilice objetos punzantes para manipular el producto.
- Para la instalación de accesorios adicionales a la **CAJA** es importante que consulte antes con su proveedor autorizado.
- No utilice la **Caja de Registro Ecotank®** para realizar interconexiones de tuberías con diámetros mayores a los 100 mm.
- Utilice únicamente tubería y accesorios de PVC para las conexiones a la caja.
- Tome las precauciones necesarias para evitar que la **Caja de Registro Ecotank®** reciba cargas directas debido a pasos peatonales y/o vehiculares. La tapa de inspección no está diseñada para que una persona se pare encima.

GARANTÍA

Ecotank® garantiza que si se demuestra que un tanque resulta defectuoso en materiales o en el proceso de fabricación dentro de los 5 años a partir de la fecha de compra, **Ecotank®** podrá, a voluntad de la empresa, reparar o bien sustituir dicho producto. La responsabilidad de **Ecotank®** se limita exclusivamente al valor del tanque y excluye el costo de instalación, remoción de producto dañado o cualquier daño consecuente.

Ante cualquier reclamo de garantía, **Ecotank®** podrá solicitar al Cliente la documentación técnica pertinente sobre el sitio de instalación (Estudio geotécnico por ejemplo) con el fin de descartar que algún factor ambiental pudiera haber afectado negativamente la integridad de un tanque.

Ni **Ecotank®** ni sus distribuidores autorizados en Centroamérica se harán responsables por daños directos o indirectos ocasionados por una manipulación inadecuada del tanque, por un mantenimiento inadecuado, por cualquier reparación y/o modificación de parte de personas no autorizadas por **Ecotank®**, por la aplicación incorrecta de materiales en la instalación o por la omisión de cualquiera de los procedimientos descritos en este manual. La garantía de fábrica cubre únicamente defectos de fabricación.

Esta garantía limitada estándar tampoco aplica a daños resultantes por accidentes o catástrofes naturales. En ningún caso **Ecotank®** podrá ser declarado responsable de los daños consecuentes por un uso distinto al recomendado para uno de sus productos. Estos usos anularán la garantía del producto de manera expresa o implícita.